

MANUEL D'INSTALLATION PARAVENT AVEC BACS À FLEURS

YM11615



YARDISTRY

Yardistry

Mount Forest, ON Canada N0G 2L0

Service à la clientèle sans frais : 1.888.509.4382

info@yardistrystructures.com

www.yardistrystructures.com

Dernière révision : 14-01-2014

AVIS DE SÉCURITÉ IMPORTANT!

- Les composants Yardistry sont destinés à des fins d'intimité, décoratives et ornementales seulement.
Le produit N'EST PAS CONÇU pour ce qui suit :
 - Barrière de sécurité pour éviter un accès non supervisé à des piscines, des spas ou des étangs.
 - Garde-corps de sécurité pour des plateformes ou terrasses surélevées.
 - Support porteur pour un édifice, une structure, des objets lourds ou des balançoires.
 - Utilisé dans des structures qui bloquent le vent, la pluie ou la neige qui ajouterait un poids supplémentaire sur le produit.

Le bois N'EST PAS ignifuge et brûlera. Les grils, les foyers et les cheminées présentent des risques d'incendie s'ils sont placés trop près d'une structure Yardistry. Consultez le manuel de l'utilisateur du gril, du foyer ou de la cheminée pour les distances de sécurité aux matériaux combustibles.

Portez des gants pour éviter les blessures provenant de bords tranchants des éléments individuels avant l'assemblage.

Pendant l'installation, suivez tous les avertissements de sécurité fournis avec vos outils et utilisez des

Garantie limitée

Yardistry garantit que ce produit n'a pas de défaut de matériaux ou de fabrication pour une période d'un an suivant la date d'achat originale. De plus, tout le bois est garanti pour 5 ans contre la pourriture et la carie. Cette garantie s'applique au propriétaire original inscrit et n'est pas transférable.

Un entretien régulier est requis pour assurer l'intégrité de votre produit et est une exigence de garantie. Cette garantie ne couvre pas de frais d'inspection.

La garantie limitée ne couvre pas ce qui suit:

- Main d'oeuvre pour remplacement de tout item défectueux;
- Dommages accessoires ou indirects;
- Défauts de fabrication apparent qui n'affectent pas la performance ou l'intégrité;
- Vandalisme; usage abusif; installation incorrecte; actes de la nature;
- Actes incluent, mais ne sont pas limités au vent, aux tempêtes aux déluges, à l'exposition excessive à l'eau;
- Gauchissement, voilement et fissurage mineur ou toute autre propriété naturelle du bois qui n'affectent pas la performance ou l'intégrité.

Les produits Yardistry ont été conçus pour la sécurité et la qualité. Toute modification apportée au produit original pourrait détériorer l'intégrité structurale du produit et entraîner le bris et les blessures possibles. Yardistry ne peut être tenu responsable des produits modifiés modification annule toute ou toutes les garanties

Ce produit est garanti à des FINS D'USAGE RÉSIDENTIEL SEULEMENT. Yardistry désavoue toute autre représentation ou garantie de toute sorte, explicite ou tacite.

Cette garantie vous donne droit à des droits légers spéciaux. Vous pourriez aussi avoir d'autres droits qui varient d'un état à un autre ou d'une province à une autre. Cette garantie exclut tout dommage indirect, cependant, certains états ne permettent pas de limiter ou d'exclure les dommages indirects alors cette limitation pourrait ne pas s'appliquer à vous.

Instructions d'entretien approprié

Votre structure Yardistry est conçue et construite avec des matériaux de qualité. Comme pour tout produit extérieur, elle vieillira et s'usera. Pour maximiser la jouissance, la sécurité et la durée de votre structure, il est important que vous, le propriétaire, l'entretenez correctement.

QUINCAILLERIE :

- Vérifiez si les pièces de métal rouillent. Si vous trouvez de la rouille, sablez et repeinturez avec de la peinture sans plomb, selon la 16 CFR 1303.
- Inspectez et serrez toutes les pièces après l'assemblage, après le premier mois d'utilisation, puis tous les ans. Ne serrez pas trop puisque cela écrasera le bois et causera des éclats.
- Vérifiez s'il y a des bords tranchants ou des filets de vis qui dépassent. Ajoutez des rondelles si nécessaire.

PIÈCES EN BOIS :

- Non protégées, elles sembleront décolorées avec le temps. Une application périodique d'une teinture (à base d'eau) ou d'un hydrofuge extérieur aidera à améliorer l'apparence et la durée de la structure.
- Vérifiez toutes les pièces en bois pour voir si elles sont détériorées, endommagées ou s'il y a des éclats. Sablez les éclats et remplacez les pièces détériorées. Comme pour tout le bois, il est normal d'y avoir de petits éclats et de petites fissures dans le grain du bois.

Information générale

Information générale : Les composants de bois sont en cèdre (C. Lanceolata) et sont protégés par une teinture à base d'eau appliqué en usine. Il est normal d'y trouver des noeuds, de petits éclats (fissures) et des décolorations et cela n'affecte pas la solidité du produit. Une application annuelle d'une teinture ou d'un hydrofuge à base d'eau aidera à réduire la décoloration et les fissures.

www.yardistrystructures.com

Questions?

Appelez-nous sans frais ou écrivez-nous au :

1-888-509-4382

info@yardistrystructures.com

En attente de brevet

Outils requis

- Ruban à mesurer
- Embout ou tournevis Phillips/Robertson
- Gants
- Perceuse standard ou sans fil pour les embouts de tournevis
- Lunettes de sécurité

Identification des pièces

Les dimensions sont approximatives et sont montrées pour aider à identifier les pièces pour l'assemblage.

018

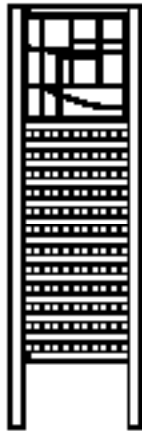

(1) - Panneau de paravent AG - Y70119-018
38,1 x 520,7 x 1676,4 mm

020

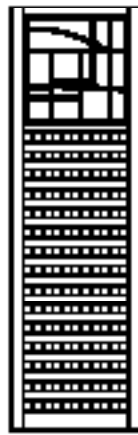

(1) - Panneau de paravent B - Y70119-020
38,1 x 520,7 x 1676,4 mm

019

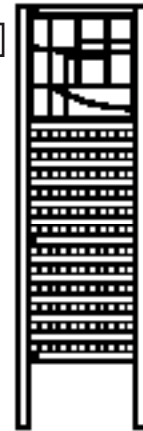

(1) - Panneau de paravent AD - Y70119-019
38,1 x 520,7 x 1676,4 mm

016

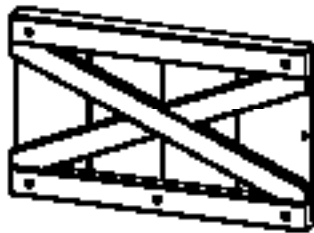

(4) - Assemblage de mur extérieur - Bac à fleurs - Y70119-016
38,1 x 250,8 x 417,5 mm

017

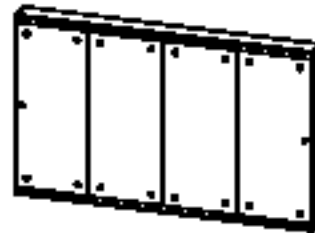

(4) - Assemblage de mur intérieur - Bac à fleurs - Y70119-017
38,1 x 250,8 x 419,1 mm

142



(2) - Plinthe du bout - Y50119-142
15,9 x 103,3 x 385,8 mm

143



(4) - Plinthe baveuse - Y50119-143
15,9 x 109,6 x 385,8 mm

136

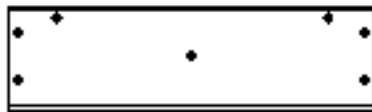

(2) - Plinthe en T - Y50119-136
15,9 x 109,6 x 385,8 mm

134



(10) - Traverse de cadre - Ajustable - Y50119-134
19,1 x 38,1 x 163,5 mm

135



(4) - Support du bout - Y50119-135
19,1 x 38,1 x 341,3 mm

133



(8) - Montant - Y50119-133
19,1 x 63,5 x 250,8 mm

146

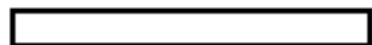

(2) - Support de base - Y50119-146
38,1 x 38,1 x 379,4 mm

Identification des pièces

Les dimensions sont approximatives et sont montrées pour aider à identifier les pièces pour l'assemblage.

(56) - Vis à bois n° 6 x 1 1/8 po - (Y06427-914)
 YS27

(48) - Vis à bois n° 8 x 1 1/2 po - (Y06427-512)
 YS2

(16) - Vis à bois n° 8 x 2 1/2 po - (Y06427-522)
 YS3

(12) - Vis à bois n° 8 x 3 po - (Y06427-530)
 YS4

(32) - Vis à tête bombée n° 6 x 5/8 po - (Y06427-908)
 YS13

(12) - Vis à bois n° 10 x 1 po - (Y06427-710)
 YS28

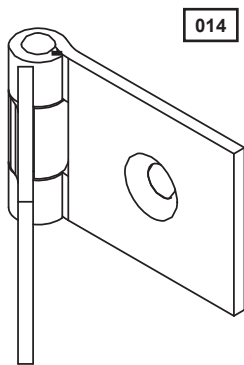

(6) - Charnière - Panneau de paravent
 (Y00419-014)

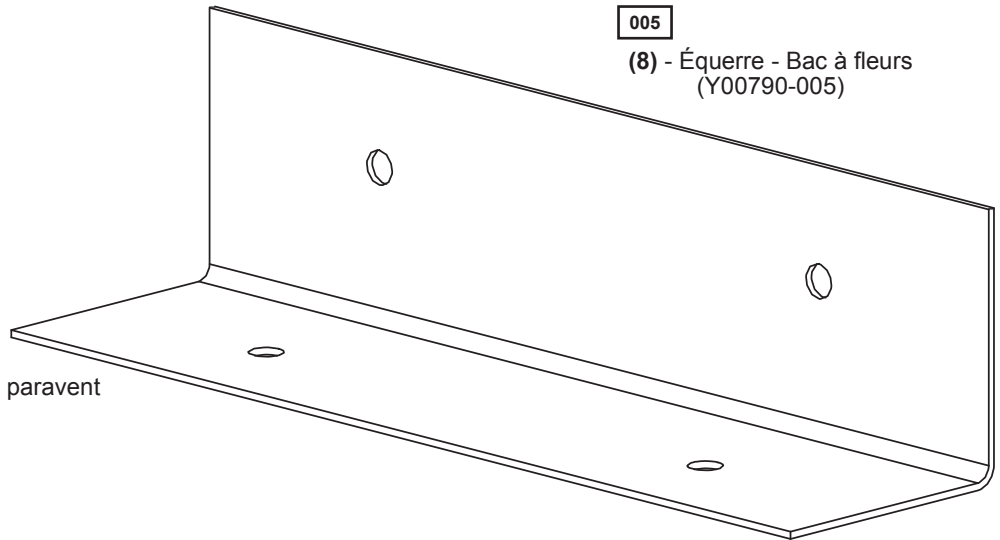

(8) - Équerre - Bac à fleurs
 (Y00790-005)

Identification des accessoires

Les dimensions sont approximatives et sont montrées pour aider à identifier les pièces pour l'assemblage.

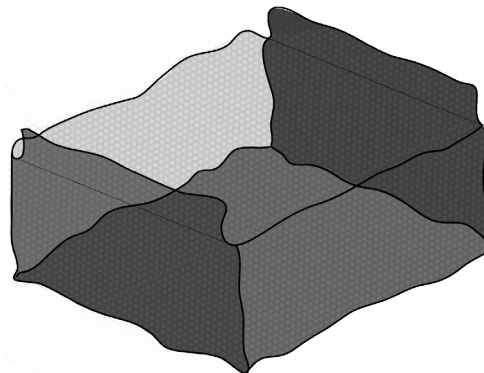

(2) - Doublure de bac
 (Y61800-002)

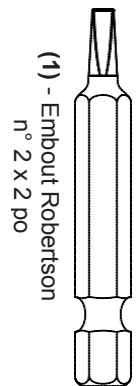

(1) - Embout Robertson
 n° 2 x 2 po

ÉTAPE 1 - FIXEZ LES ASSEMBLAGES DE MURS INTÉRIEURS

A. Fixez 1 (142) plinthe du bout au rebord des (017) assemblages de murs intérieurs, avec 4 (YS27) vis à bois n° 6 x 1 1/8 po, tel que montré ci-dessous. Assurez-vous qu'elle affleure le bord. (fig. 1.1 et 1.2)

B. Fixez 2 (143) plinthes bouvetées au rebord des (017) assemblages de murs intérieurs, avec 4 (YS27) vis à bois n° 6 x 1 1/8 po par planche. (fig. 1.1)

C. Fixez 1 (136) plinthe en T au rebord des (017) assemblages de murs intérieurs, avec 4 (YS27) vis à bois n° 6 x 1 1/8 po par planche. Assurez-vous qu'elle affleure le bord. (fig. 1.1 et 1.2)

Répétez pour créer 2 assemblages

Fig. 1.1

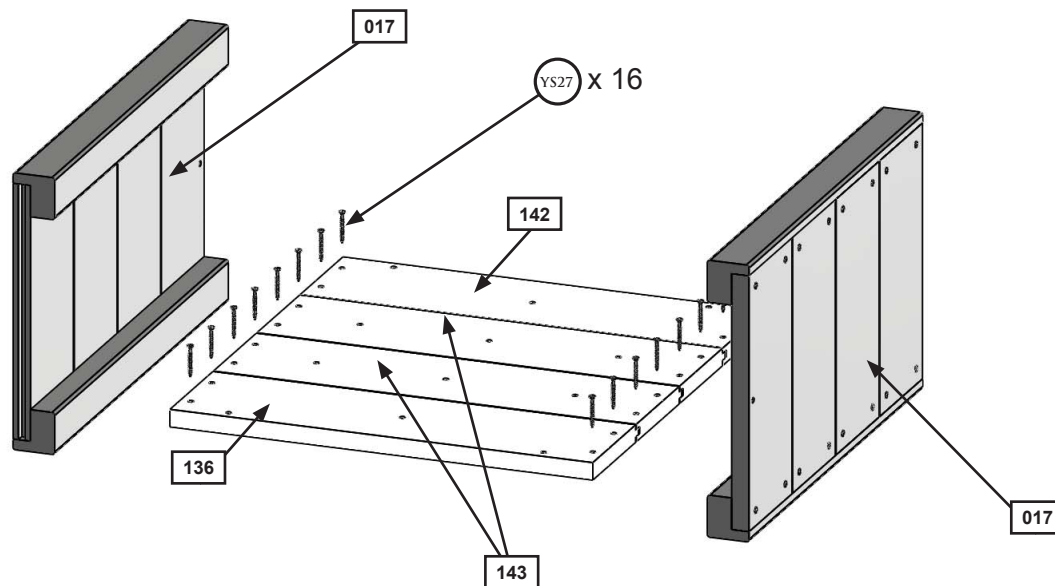
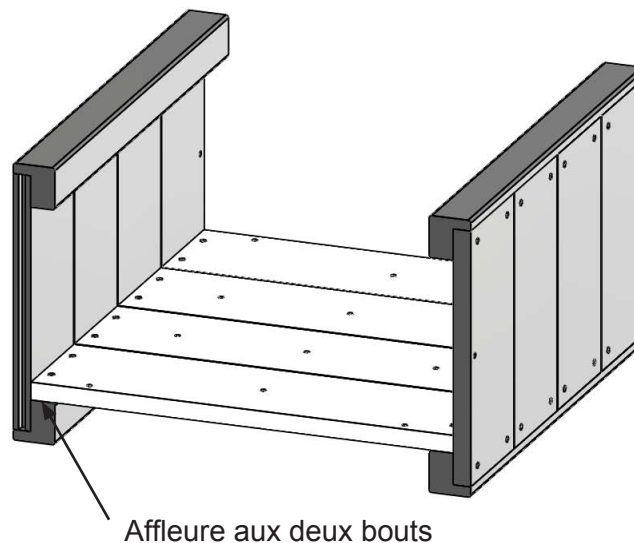

Fig. 1.2



- 2 x **136** PLINTHE EN T (15,9 x 109,6 x 385,8 mm)
- 2 x **142** PLINTHE DU BOUT (15,9 x 103,3 x 385,8 mm)
- 4 x **017** ASSEMBLAGE DE MUR INTÉRIEUR (38,1 x 250,8 x 419,1 mm)
- 4 x **143** PLINTHE BOUVETÉE (15,9 x 109,6 x 385,8 mm)

32 x **YS27** VIS À BOIS N° 6 X 1 1/8 PO

ÉTAPE 3 - FIXEZ LES SUPPORTS AU BAC

A. Placez 2 (135) supports du bout et 1 (146) support de base, tel que montré sur la fig. 3.1, avec 1 (YS4) vis à bois n° 8 x 3 po, à travers chaque (016) assemblage de mur extérieur. (fig. 3.1)

B. De l'intérieur du bac, fixez avec 8 (YS27) vis à bois n° 6 x 1 1/8 po. (fig. 3.2)

Répétez pour les 2 assemblages

Fig. 3.1

Vous pourriez avoir à desserrer ces vis pour le support

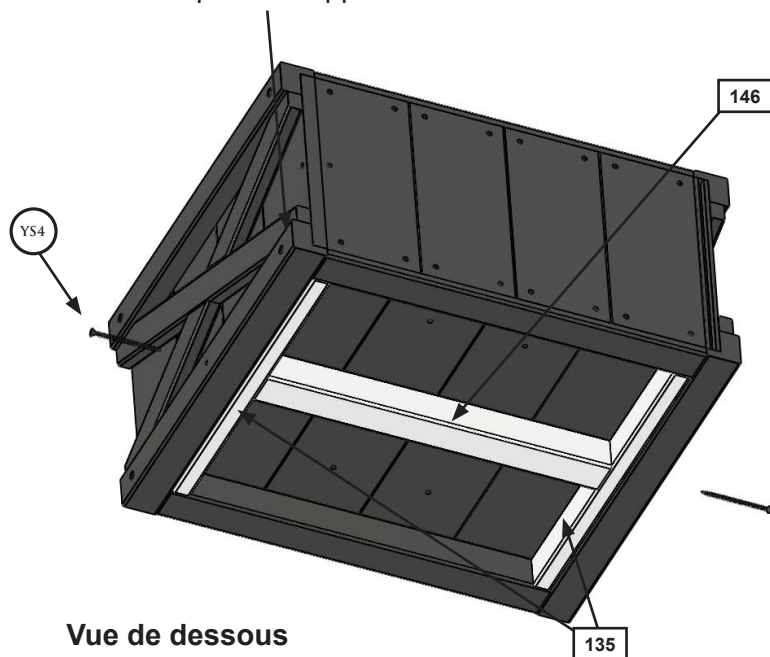
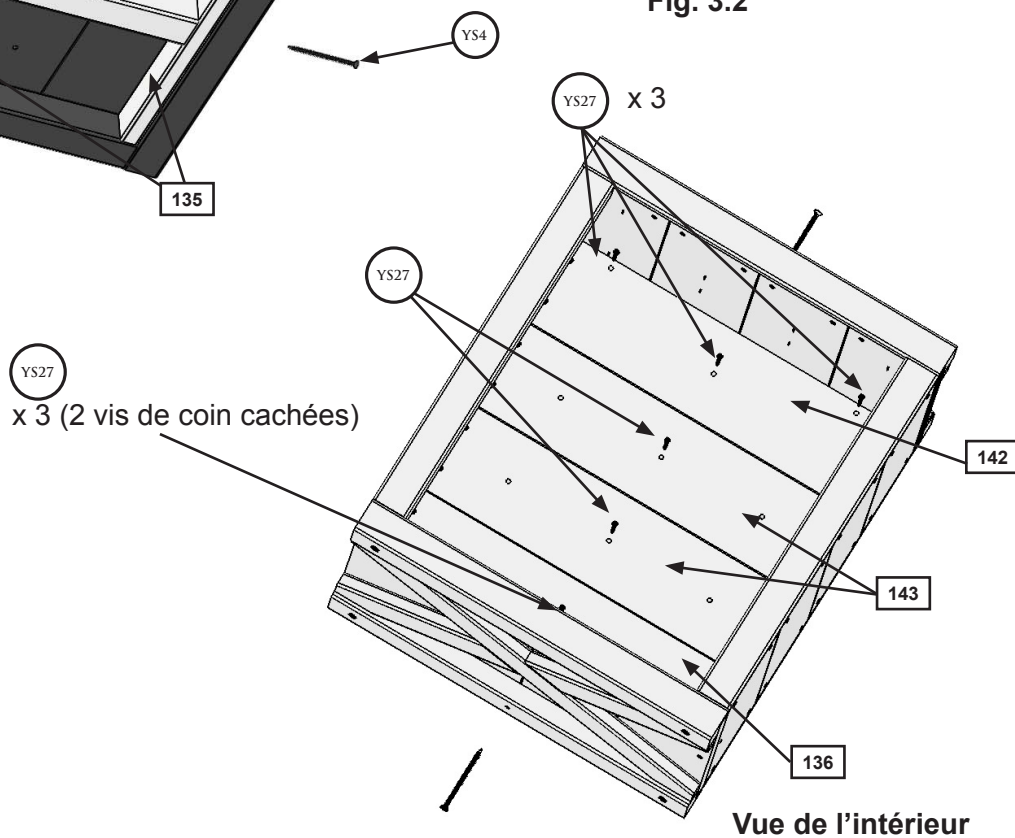

Fig. 3.2



4 X **135** SUPPORT DU BOUT (19,1 X 38,1 X 341,3 MM)
2 X **146** SUPPORT DE BASE (38,1 X 38,1 X 379,4 MM)

4 X **YS4** VIS À BOIS N° 8 X 3 PO
16 X **YS27** VIS À BOIS N° 6 X 1 1/8 PO

ÉTAPE 4 - FIXEZ LES MONTANTS AU BAC

A. Affleurant le bord de l'(016) assemblage du mur extérieur, fixez 4 (133) montants avec 2 (YS2) vis à bois n° 8 x 1 ½ po par montant.

B. De l'intérieur, fixez les (017) assemblages de murs intérieurs aux (133) montants avec 4 (YS27) vis à bois n° 6 x 1 1/8 po.

Répétez pour les 2 assemblages

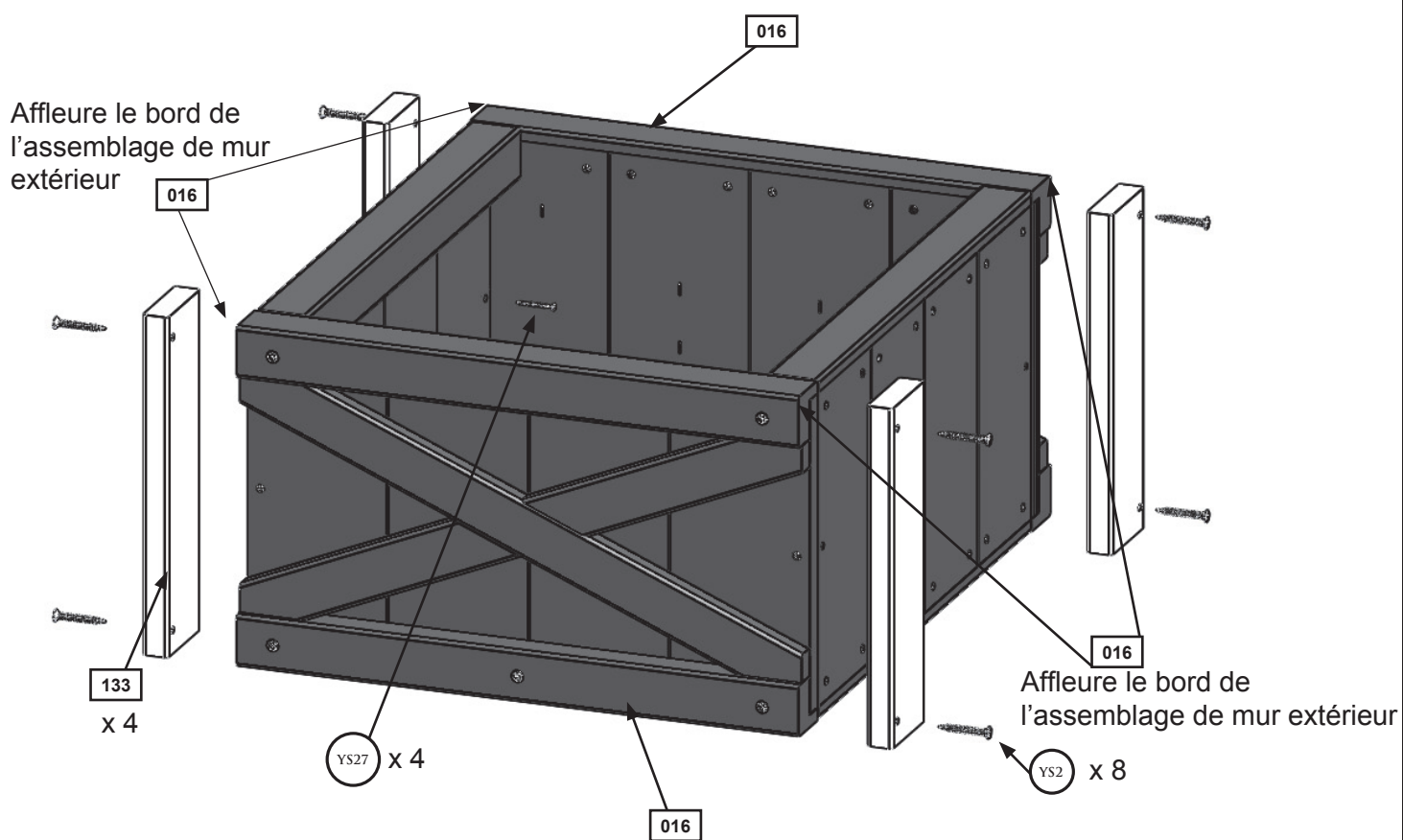

8 X 133 MONTANT (19,1 X 63,5 X 250,8 MM)

8 X YS27 VIS À BOIS N° 6 X 1 1/8 PO

16 X YS2 VIS À BOIS N° 8 X 1 ½ PO

ÉTAPE 5 - FIXEZ LES ÉQUERRES

A. Fixez 4 équerres à chaque (017) assemblage de mur intérieur et (016) assemblage de mur extérieur, tel que montré ci-dessous. Utilisez 4 (YS13) vis à tête bombée n° 6 x 5/8 po par équerre, en vous assurant qu'ils affleurent le bas.

Répétez pour les 2 assemblages

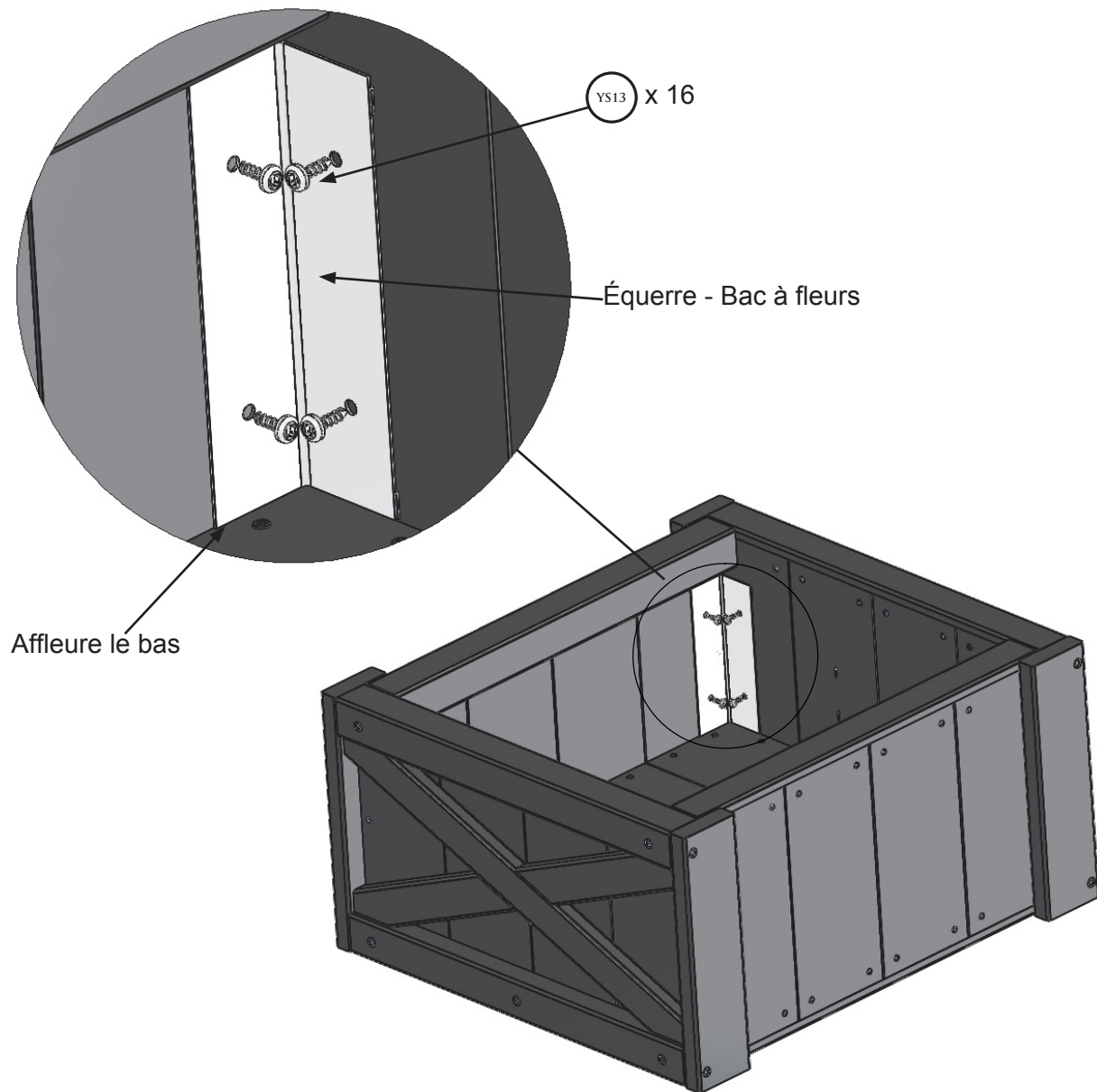

32 X  VIS À TÊTE BOMBÉE N° 6 X 5/8 PO

8 X ÉQUERRE

ÉTAPE 6 - ASSEMBLEZ LES PANNEAUX

A. Avant d'assembler les panneaux, déterminez l'emplacement final.

B. Placez 2 des panneaux côte à côte, tel que montré sur les fig. 6.1 et 6.2, puis fixez 3 charnières aux panneaux de paravent avec 2 (YS28) vis à bois n° 10 x 1 po par charnière. Assurez-vous que les charnières affleurent le bord de la rainure. Répétez de l'autre côté. N'oubliez pas que le pivot de charnière se trouve du côté vers lequel le paravent s'ouvre. (Fig. 6.3)

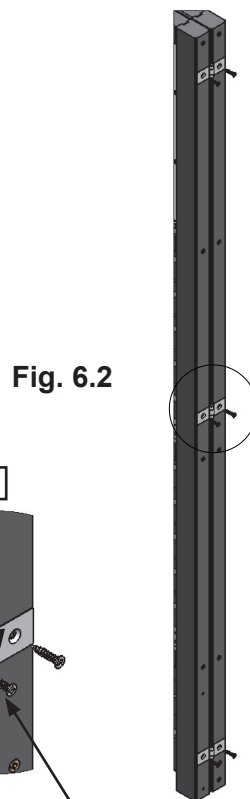
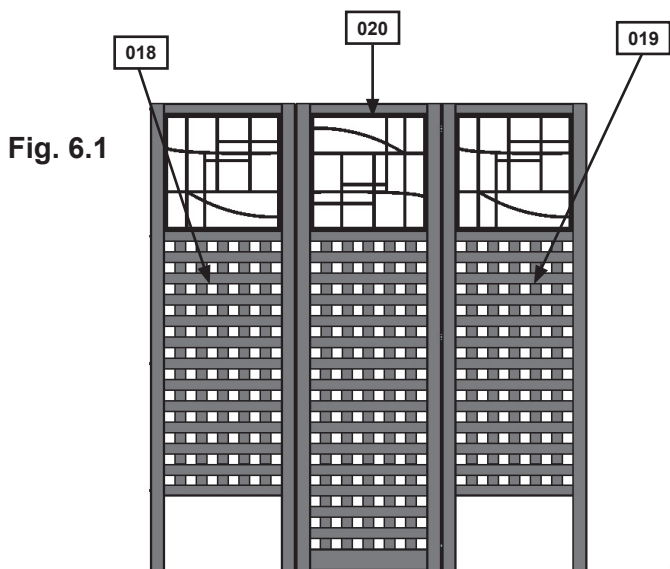

Fig. 6.2

Note : Emplacement de 2 charnières

Affleure le bord de la rainure

Le pivot de la charnière se trouve du côté vers lequel le paravent s'ouvre

Fig. 6.3

YS28
x 6

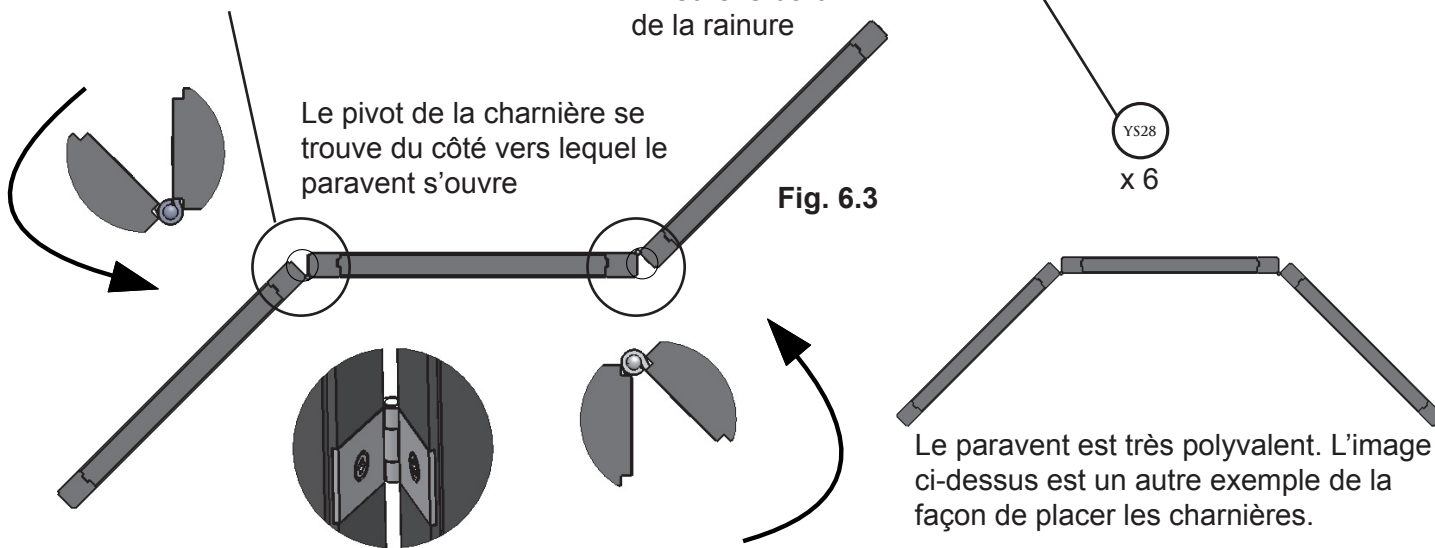

- 1 x 018 PANNEAU DE PARAVENT AG (38,1 x 520,7 x 1676,4 MM)
- 1 x 020 PANNEAU DE PARAVENT B (38,1 x 520,7 x 1676,4 MM)
- 1 x 019 PANNEAU DE PARAVENT AD (38,1 x 520,7 x 1676,4 MM)
- 6 x 014 CHARNIÈRE - PARAVENT

- 12 x YS28 VIS À BOIS N° 10 X 1 PO

ÉTAPE 7 - FIXEZ LE BAC À FLEURS

A. Déterminez l'orientation du bac à fleurs.

B. Fixez les traverses de cadre en fonction de l'emplacement désiré.

C. Après avoir choisi l'orientation (c.-à-d. Bac à fleurs centré ou Bac à fleurs décalé), fixez 8 (134) traverses de cadre ajustables aux (017) assemblages de murs intérieurs, tel que montré ci-dessous, avec 2 (YS2) vis à bois n° 8 x 1 ½ po par traverse de cadre ajustable.

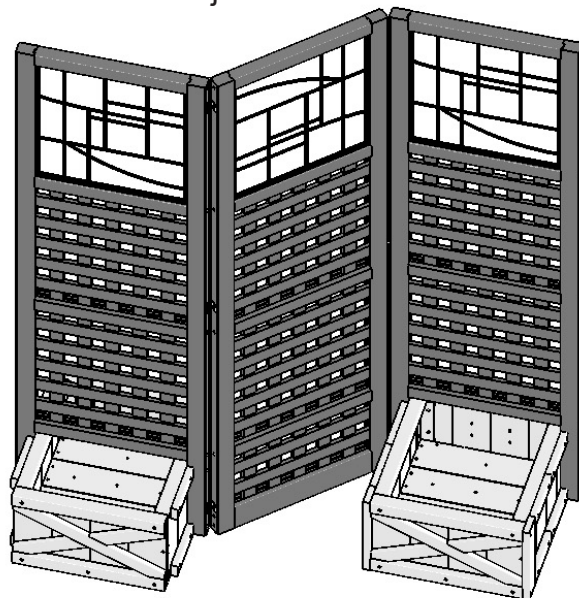

Bac à fleurs centré

Note : La traverse de cadre ajustable doit affleurer les *deux* montants, tel que montré. Laissez 1 5/8 po entre les traverses de cadre ajustables.

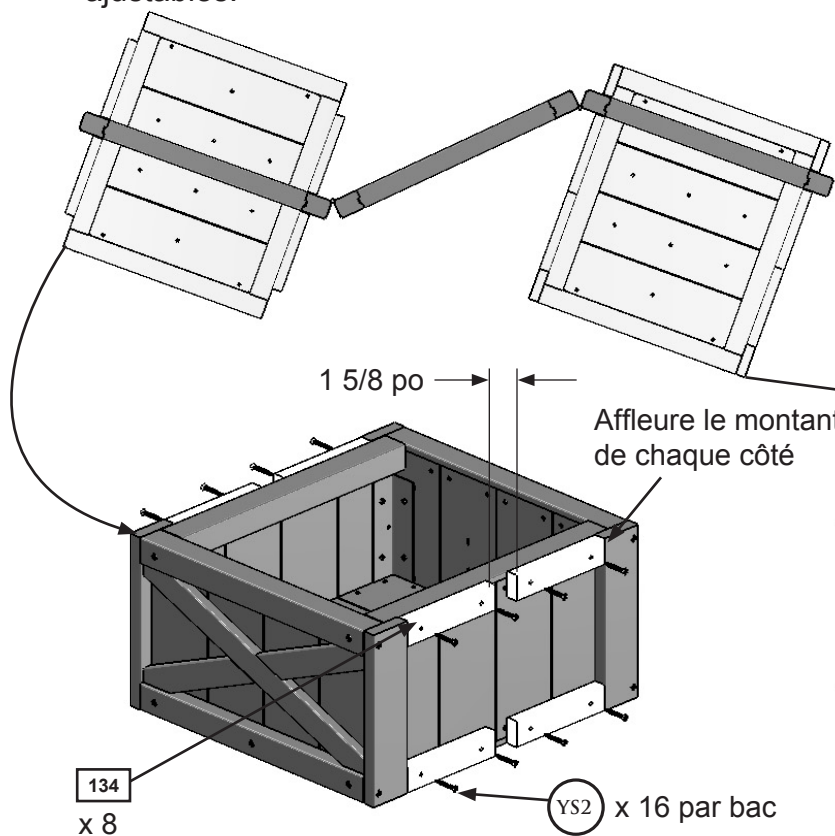

Bac à fleurs décalé

Note : La traverse de cadre ajustable doit affleurer *un* montant, tel que montré. Laissez 1 5/8 po du côté opposé de l'assemblage.

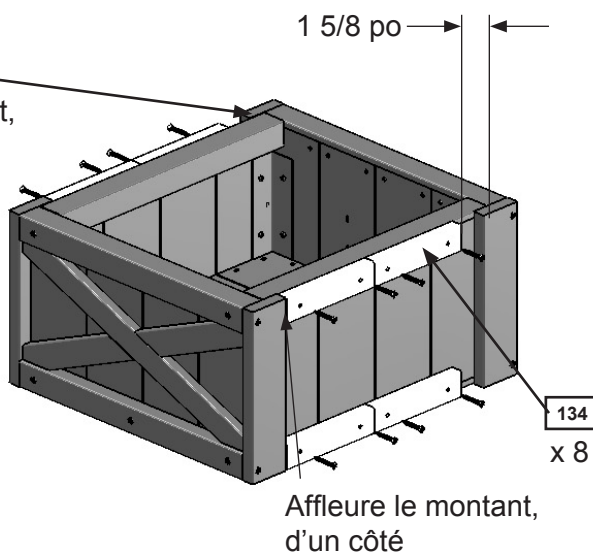

16 x **134** TRAVERSE DE CADRE AJUSTABLE
(19,1 X 38,1 X 163,5 MM)

32 X **YS2** VIS À BOIS N° 8 X 1 ½ PO

ÉTAPE 8 - FIXEZ LES BACS À FLEURS AUX PANNEAUX DE PARAVENT ET INSÉREZ LA DOUBLURE

1. Fixez les bacs à fleurs aux panneaux de paravent avec 4 (YS4) vis à bois n° 8 x 3 po par bac à fleurs, tel que montré ci-dessous.
2. Placez 1 doublure de bac dans chaque assemblage de bac à fleurs. Assurez-vous que l'épaule de la doublure est sous les traverses des panneaux.

Note : Remplissez immédiatement de terre pour que le vent ne fasse pas tomber l'assemblage.

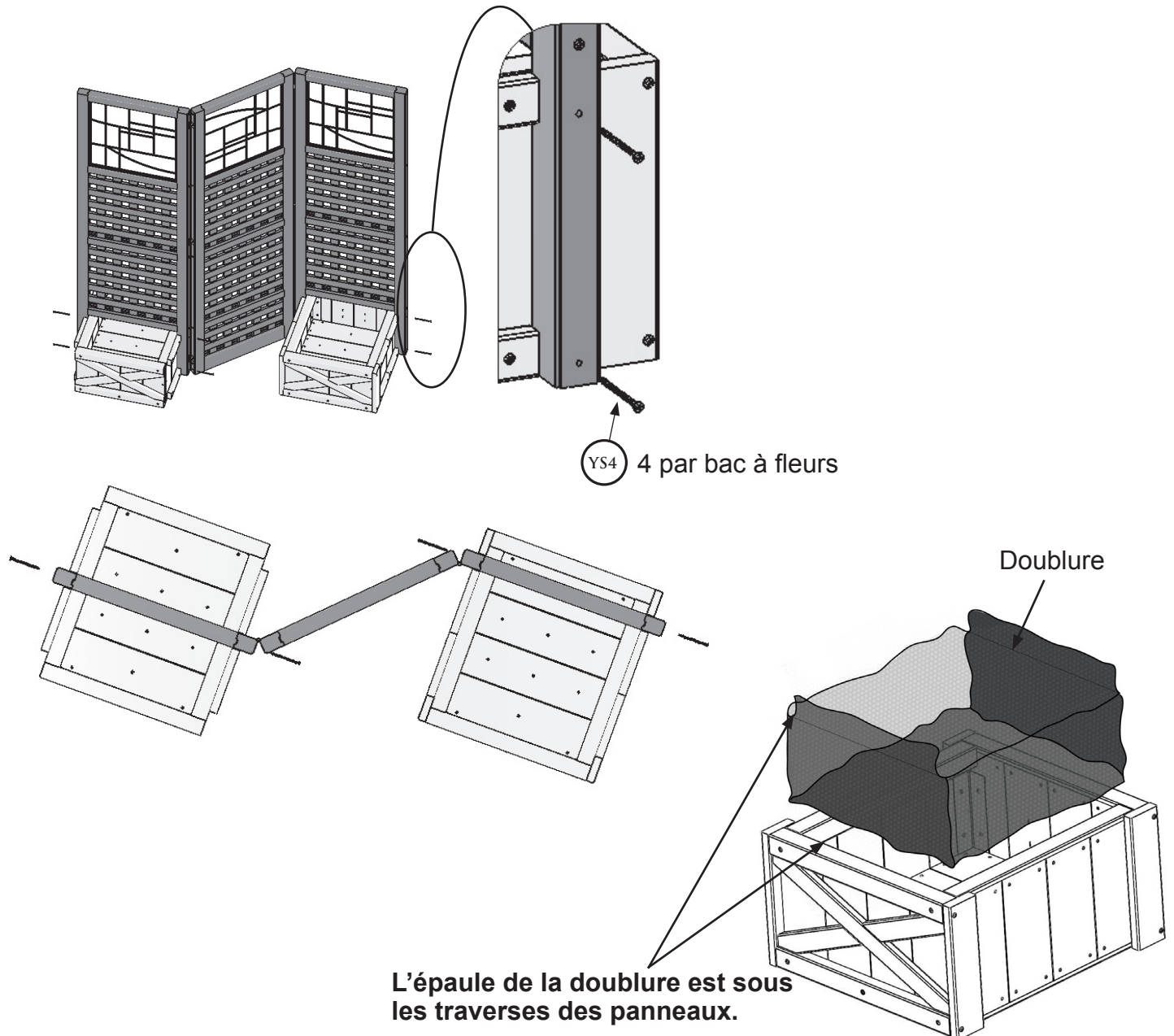

8 X  VIS À BOIS N° 8 X 3 PO

2 X DOUBLURE DE BAC

YARDISTRY
Carte d'inscription du client

Prénom

Initiale

Nom de famille

--	--	--	--	--

Rue

App.

--	--

Ville

État/Province

ZIP/Code postal

--	--	--

Pays

N° de téléphone

--	--

Adresse du courriel

--

Nom du modèle

N° du modèle (Étiquettes sur la boîte)

--	--

Date d'achat

Endroit de l'achat

--	--

MM / JJ / AA

Selon vous, quelle réponse décrit le mieux la qualité du produit?

Excellente

Très bonne

Moyenne

Sous la moyenne

Mauvaise

Selon vous, quelle réponse décrit le mieux la facilité d'assemblage de ce produit?

Excellente

Très bonne

Moyenne

Sous la moyenne

Mauvaise

Selon vous, quelle réponse décrit le mieux la qualité de nos instructions?

Excellente

Très bonne

Moyenne

Sous la moyenne

Mauvaise

Selon vous, quelle réponse décrit le mieux la qualité de l'emballage?

Excellente

Très bonne

Moyenne

Sous la moyenne

Mauvaise

Recommanderiez-vous l'achat de nos produits à vos amis et à votre famille?

Oui

Non

Commentaires :

ENVOYER PAR COURRIER À :

Yardistry

a/s Solowave Design™

375 Sligo Road W.

Mount Forest, Ontario, Canada

NOG 2L0

À l'attention de : Service à la clientèle

YARDISTRY

Yardistry aimerait vous remercier d'avoir pris le temps de répondre
au sondage.

